

調整戸車(ディグレール用)

ST-901-30

- 材 質/枠:ステンレス
車:ポリアセタール樹脂
- 仕 上/枠:生地
車:生地

※軸受:ボールベアリング
 ※標準耐荷重:30kg/2コ
 ※レールは、SR-7-9、-12を御使用ください。
 ※ST-901F-30(スチール製)もあります。

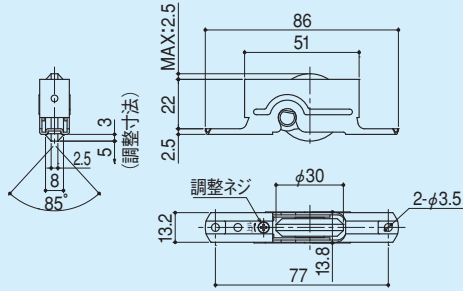

調整戸車(ディグレール用)

ST-901-36

- 材 質/枠:ステンレス
車:ポリアセタール樹脂
- 仕 上/枠:生地
車:生地

※軸受:ボールベアリング
 ※標準耐荷重:35kg/2コ
 ※レールは、SR-7-9、-12を御使用ください。

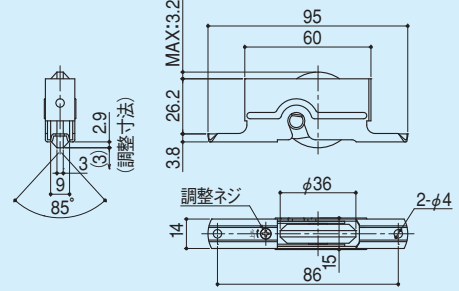

取替調整戸車

ST-802RP

- 材 質/本体:ステンレス
羽根:ステンレス
車:ポリアセタール樹脂
- 仕 上/本体:生地
羽根:生地
車:生地

※軸受:DUドライブアリング
 ※標準耐荷重:15kg/2コ

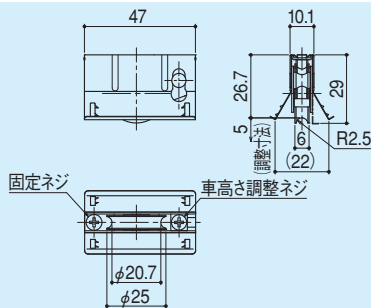
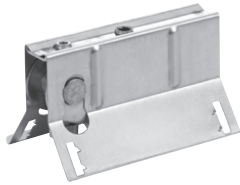

取替調整戸車

ST-810RS
ST-810RP

- 材 質/本体:ステンレス
羽根:ステンレス
車:ステンレス(ST-810RS)
ポリアセタール樹脂(ST-810RP)
- 仕 上/本体:生地
羽根:生地
車:生地

※軸受:DUドライブアリング
 ※標準耐荷重:30kg/2コ

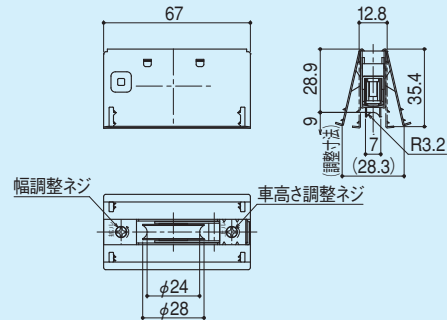

取替調整戸車

ST-800ARS

- 材 質/本体:ステンレス
羽根:ステンレス
車:ステンスリング巻
- 仕 上/本体:生地
羽根:生地
車:生地

※軸受:ドライブアリング
 ※標準耐荷重:35kg/2コ

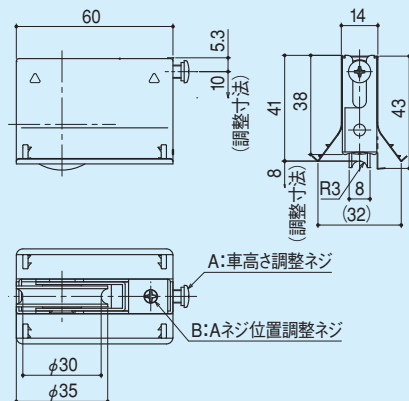

取替調整戸車

ST-800BRS

- 材 質/本体:スチール
羽根:ステンレス
車:ステンスリング巻
- 仕 上/本体:有色クロメート
羽根:生地
車:生地

※標準耐荷重:35kg/2コ

