

取替調整戸車

ST-808RS
ST-808RP

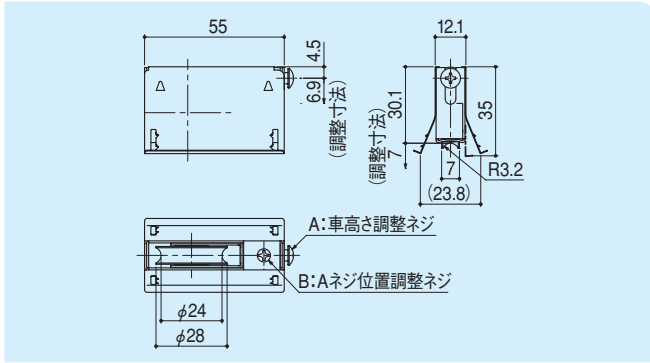

- 材質/本体: ステンレス
羽根: ステンレス
車: ステンレス(ST-808RS)
ポリアセタール樹脂(ST-808RP)
 - 仕上/本体: 生地
枠: 生地
車: 生地
- ※軸受: DUドライブアリング
※標準耐荷重: 30kg/2コ



取替調整戸車

ST-809RS
ST-809RP



- 材質/本体: ステンレス
羽根: ステンレス
車: ステンレス(ST-809RS)
ポリアセタール樹脂(ST-809RP)
 - 仕上/本体: 生地
羽根: 生地
車: 生地
- ※軸受: DUドライブアリング
※標準耐荷重: 15kg/2コ

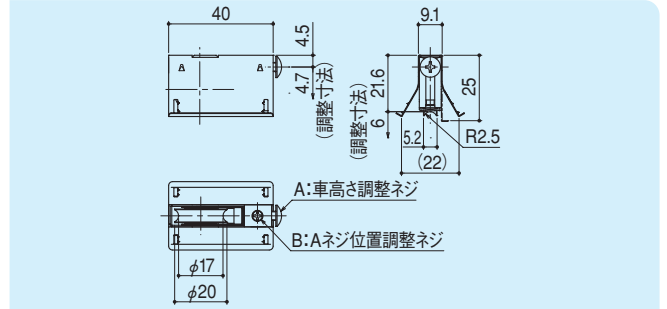

取替調整戸車

ST-801RS
ST-801RP



- 材質/本体: ステンレス
羽根: ステンレス
車: ステンレス(ST-801RS)
ポリアセタール樹脂(ST-801RP)
 - 仕上/本体: 生地
羽根: 生地
車: 生地
- ※軸受: ニードルベアリング ※標準耐荷重: 25kg/2コ

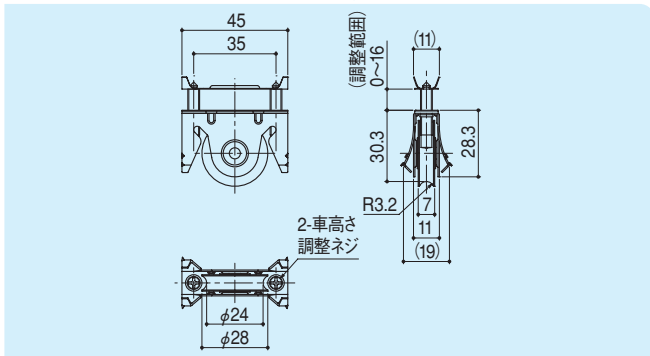

取替調整戸車

ST-806RS
ST-806RP



- 材質/本体: ステンレス
羽根: ステンレス
車: ステンレス(ST-806RS)
ポリアセタール樹脂(ST-806RP)
 - 仕上/本体: 生地
羽根: 生地
車: 生地
- ※軸受: DUドライブアリング ※標準耐荷重: 20kg/2コ

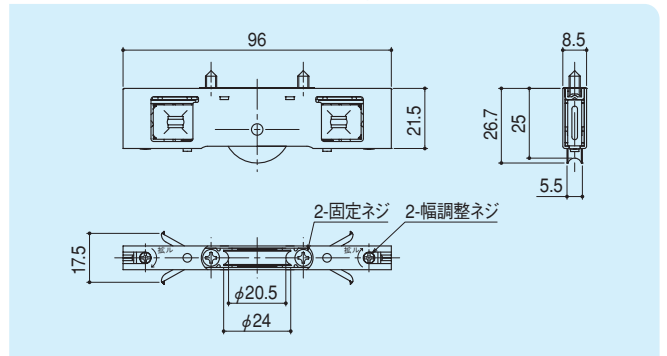

取替戸車(網戸用)

AT-50

- 材質/本体: ステンレス
羽根: ステンレス
車: ポリアセタール樹脂
- 仕上/本体: 生地
羽根: 生地
車: 生地

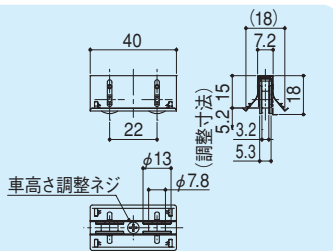

取替戸車在庫表

品番	R(アール車)		F(フラット車)	
	S(ステンレス)	P(ポリアセタール)	S(ステンレス)	P(ポリアセタール)
ST-810	○	○		
ST-800A	○	□	□	
ST-800B	○	□	□	
ST-808	○	○		□
ST-809	○	○		□
ST-801	○	○		□
ST-806	○	○		□
AT-50		○		

※□印は、オーダーにて製作可能です。

ハンガー車

ST-59

- 材質/枠: スチール
車: ポリアセタール樹脂
 - 仕上/枠: 有色クロメート
車: 生地
- ※軸受: ボールベアリング
※標準耐荷重: 60kg/2コ

